

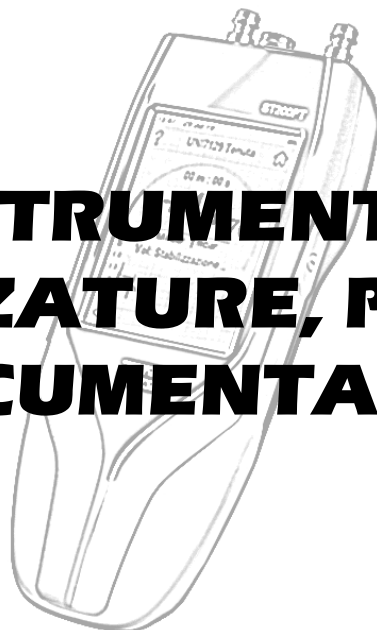

STRUMENTI, ATTREZZATURE, PRODOTTI E DOCUMENTAZIONE



Modulistica per manutentori e installatori	Pag. 117
Analizzatori di combustione	Pag. 118
Tappi e prelievi fumi	Pag. 118
Analizzatore di fuliggine	Pag. 118
Strumento prova tenuta impianti gas	Pag. 119
Manometri gas professionali	Pag. 120
Batterie di ricambio	Pag. 120
Misuratore di portata	Pag. 120
Pump-Test Gasolio	Pag. 120
Cercafughe gas e freon portatili	Pag. 121
Termometri e termoigrometri portatili	Pag. 122
Multimetri e tester	Pag. 123
Strumenti professionali	Pag. 123
Aspiratori professionali e scovoli	Pag. 124
Minicompressore gonfiavasi	Pag. 124
Pompe disincrostanti e prodotti anticalcare	Pag. 125
Pompe lavaggio impianti riscaldamento	Pag. 125
Prodotti manutenzione caldaie e bruciatori	Pag. 126
Lubrificanti, sgrassanti e detergenti	Pag. 126
Prodotti pulizia caldaie a condensazione	Pag. 127
Risananti per impianti termici	Pag. 128
Protettivi e additivi per impianti termici	Pag. 129
Condizionanti, guarnizioni e sigillanti	Pag. 130





MODULISTICA PER MANUTENTORI E INSTALLATORI

Libretti

		PREZZI NETTI	EURO
	ML005	Libretto di impianto SEMPLIFICATO 24 pagine Pz.1	5,00
	LIC39		NETTO
	ML015	Libretto di impianto SEMPLIFICATO 24 pagine Confezione Pz.10	24,00
	LIC39		NETTO
	ML001	Libretto di impianto COMPLETO 40 pagine Pz.1	6,00
	LIC32		NETTO
	ML011	Libretto di impianto COMPLETO 40 pagine Confezione Pz.10	30,00
	LIC32		NETTO
	ML101	Libretto uso e manutenzione gas <35kw Pz.1	6,00
	LM2		NETTO
	ML111	Libretto uso e manutenzione gas <35kw Confezione Pz.10	30,00
	LM2		NETTO
	ML104	Libretto uso e manutenzione gas >35kw Pz.1	6,00
	LM3		NETTO
	ML114	Libretto uso e manutenzione gas >35kw Confezione Pz.10	32,00
	LM3		NETTO
	ML102	Libretto uso e manutenzione gasolio - IN ESAURIMENTO Pz.1	4,00
	LUM31		NETTO
	ML112	Libretto uso e manutenzione gasolio - IN ESAURIMENTO Confezione Pz.10	28,00
	LUM31		NETTO
	ML103	Libretto uso e manutenzione climatizzatori + scheda Fgas Pz.1	6,00
	LM1		NETTO
	ML113	Libretto uso e manutenzione climatizzatori + scheda Fgas Confezione Pz.10	30,00
	LM1		NETTO

E' possibile personalizzare la copertina dei libretti col proprio logo o dati aziendali.
Per più di Pz.300 senza aumento di prezzo

Rapporti di controllo

		PREZZI NETTI	EURO
	MR001	Rapporto controllo termico RCEE impianti termici	12,00
	RCT33	Blocco 25x3 copie ricalcanti	NETTO
	MR002	Rapporto controllo termico RCEE gruppi frigo	12,00
	RCF34	Blocco 25x3 copie ricalcanti	NETTO
	MR003	Rapporto controllo termico RCEE scambiatori	12,00
	RCS35	Blocco 25x3 copie ricalcanti	NETTO
	MR005	Rapporto di controllo impianti biomassa <35kw	12,00
	AB28	Blocco 25x3 copie ricalcanti	NETTO
	MR006	Rapporto di controllo e man. Apparecchi F-GAS	12,00
	RCM34	Blocco 25x2 copie ricalcanti	NETTO
	MR010	Rapporto di installazione o smaltimento apparecchiature F-GAS (Ex registro apparecchi gas fluorurati - RA30)	11,00
	RIS35	Blocco 20x3 copie ricalcanti	NETTO
	MT001	Rapporto di tenuta impianto Per la prova gas effettuata con apposite attrezzature	14,00
	VT17	Blocco 25x3 copie ricalcanti	NETTO



Dichiarazioni

		PREZZI NETTI	EURO
	MD001	Dichiarazione di conformità	20,00
	DC10	Blocco 25x5 copie ricalcanti	NETTO
	MD002	Dichiarazione rispondenza	17,00
	DR15	Blocco 25x5 copie ricalcanti Sostituisce dich.conformità per impianti a gas realizzati prima del 27/03/08	NETTO

Allegati OBBLIGATORI

		PREZZI NETTI	EURO
	MA001	Riferimenti alla Documentazione	16,00
	DC11	Blocco 25x4 copie ricalcanti	NETTO
	MA002	Relazione schematica	16,00
	DC12	Blocco 25x4 copie ricalcanti	NETTO
	MA003	Tipologia prodotti impiegati	16,00
	DC13	Blocco 25x4 copie ricalcanti	NETTO
	MA004	Verifica tenuta collaudo	16,00
	DC14	Blocco 25x4 copie ricalcanti	NETTO

**ANALIZZATORE DI COMBUSTIONE****TECNOCONTROL**

		PREZZI NETTI	EURO
	SC150	BOSTON-X - ST200AN/OC Analizzatore con celle CO, O ₂ e valigia	1.250,00 NETTO
	SC151	BOSTON-X ST200AN/OCN Analizzatore con celle CO, NO, O ₂ e valigia	1.375,00 NETTO

CARATTERISTICHE BOSTON X
Aggiornato UNI 10389-2
e conforme EN50379-2
GARANZIA TOTALE 4 ANNI !!!

- Analisi automatica
- Sensori di lunga durata (**4 anni**) facilmente sostituibili (riconoscimento automatico)
- **26 tipi di combustibile analizzabili**
- Valori misurati O₂, CO, CO ambiente, T°fumi, T°aria comburente
- SC151 misura anche NO quindi **adatto per biomassa**
- Valori calcolati CO₂, lambda, rendimento.
- Misura tiraggio -500/+500 Pa risoluzione 0,1 Pa
- Misura pressione -50/+500 Pa risoluzione 1 Pa
- Stampante termica bluetooth (integrato) (Utilizza anche modelli a infrarossi)
- Display TFT a colori 320x240 touch screen
- App gratuita per controllo totale
- Dimensioni 200mm x 80mm x 60mm
- Peso 1kg

FUNZIONE PROVA TENUTA IMPIANTI
GIA' IMPLEMENTATA
(Acquistando a parte il kit KP400)



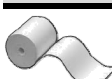
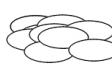
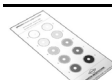
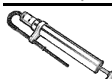

**Accessori per prove combustione**



			EURO
	SC128	Rotolo carta termica Pz.1 per stampante mm.57	5,00
	SC127	Cartine opacità fumi Confezione Pz.80	13,00
	SC106	Tabella opacità fumi Ricambio per SC114	19,00
	SC114	Analizzatore di fuliggine NA (Bacharach) - Tabella scala e cartine opacità a parte	260,00 NETTO

TAPPI E PRELIEVI FUMI

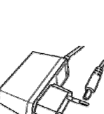
			EURO
	SP998	Tappi espansione Ø15 mm Confezione Pz.10 Confezione PZ.50	49,00 220,00
	SP900	Kit prelievo filettato mm.35 Passaggio mm.11 PEZZO SINGOLO	39,00
	SP920	Kit prelievi filettati mm 20 Passaggio mm.8 Confezione Pz. 10	42,00
	SP921	Kit prelievi filettati mm 45 Passaggio mm.8 Confezione Pz. 10	45,00

Ricambi BOSTON

		EURO
	SC152	Stampante bluetooth di ricambio per BOSTON X 150,00 NETTO
	SC154	Stampante ad infrarossi di ricambio per BOSTON HD 337,00 NETTO
	SC145	Alimentatore caricabatterie per BOSTON X 38,00
	SC138	Alimentatore caricabatterie BOSTON HD 32,00

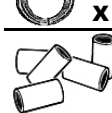
			EURO
	SC140	Sonda di ricambio aspirazione e temperatura fumi per BOSTON NETTO	120,00
	SC131	Sonda di ricambio per aria comburente BOSTON (Specificare HD o X)	89,00
	SC130	Filtro fumi per BOSTON Confezione Pz.5	44,00



PROVA TENUTA IMPIANTI GAS

Secondo le norme UNI7129 - UNI11137

		PREZZI NETTI	EURO
	SP120	Tecnocontrol ST200PTB Strumento prova tenuta impianti gas	1.070,00 NETTO
	SP121	Tecnocontrol ST200PTB/S Come sopra completo di stampante SC152 (Pag.118)	1.200,00 NETTO



CONFORMITÀ ALLE NORME

ST200PT è in grado di effettuare le seguenti prove in completa autonomia:

UNI 7129:2015 - Impianti a gas per uso domestico e similare alimentati da rete di distribuzione.

UNI 11137:2012 - Impianti a gas per uso domestico e similare. Linee guida per la verifica e per il ripristino della tenuta di impianti interni.

UNI 11528:2014 - Impianti a gas di portata termica maggiore di 35 kW.

UNI 10845:2000 - Sistemi per l'evacuazione dei prodotti della combustione asserviti ad apparecchi alimentati a gas.

UNI EN 1610:2015 - Costruzione e collaudo di connessioni di scarico e collettori di fognatura.

UNI EN 806-4:2010 - Specifiche relative agli impianti all'interno di edifici per il convogliamento di acque destinate al consumo umano.

UNI EN 14336:2004 - Impianti di riscaldamento negli edifici.

UNI EN 1264-4:2009 - Sistemi radianti alimentati ad acqua per il riscaldamento e il raffrescamento integrati nelle strutture.



Valigia completa di:
Manometro, stampante, tubi e raccordi vari, cono di tenuta, raccordo a 3 vie, alimentatore.

ALIMENTAZIONE

- Connessione alimentatore/caricabatteria con USB type C dello strumento o della batteria
- Alimentazione con pacco batteria ricaricabile agli ioni di litio 3,7 V/5000 mAh
- Batteria intercambiabile e ricaricabile anche separatamente dallo strumento
- Alimentazione alternativa da 4 stilo AA alcaline o ricaricabili (non incluse)
- Autonomia - 14 ore massima, 6 ore minima
- Tempo di ricarica - circa 4 ore

GESTIONE DATI

- Memoria interna flash
- Memoria aggiuntiva microSD card (non inclusa)
- Stampante ad infrarossi
- Connessione dati USB type C

		PREZZI NETTI	EURO
	SC160	KIT prova tenuta impianto gas KP400 Per BOSTON X e HD	215,00 NETTO

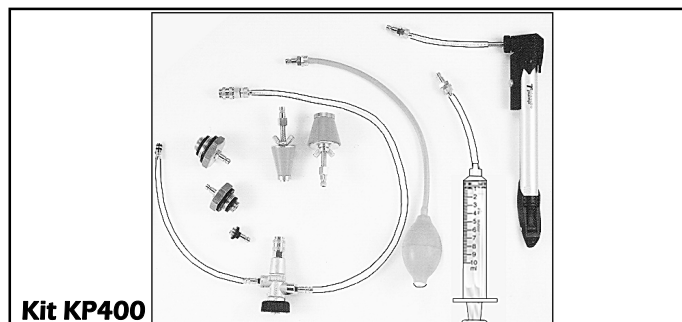

Kit KP400

Contiene siringa, pompe, tubi, rubinetto 3 vie, raccordi di riduzione e tappi conici.

- Prova impianti nuovi a pressione ≥ 100 mbar
- Prova preliminare (in gas)
- Prova tenuta calcolo perdite (in aria/in gas)

QUATTRO SEMPLICI PASSAGGI PER EFFETTUARE LA PROVA AUTOMATICA



CARATTERISTICHE ST200PT

- Pompa integrata con pressurizzazione massima fino a 600 mbar
- Supporto con magneti integrati
- Connessione GAS 2 prese DN25
- Display grafico a colori 240x320 pixel touch screen
- Prova completa in 4 semplici passaggi
- Temperatura d'esercizio : +5:+40°C
- Temperatura di stoccaggio e trasporto : -20:+50°C
- Classe di protezione IP40
- Peso 500 g (con pacco batteria Li-ion incluso)
- Dimensioni : 210x80x43

FUNZIONI AGGIUNTIVE

- Funzione manometro per misurazione pressione statica e dinamica con indicazioni min e max
- Grafico misura real-time
- Funzione Datalogger
- Misura automatica del volume
- Autozero automatico
- Possibilità di conversione nelle diverse unità di misura previste
- Misura delle pressioni differenziali
- Misura umidità ambiente tramite apposita sonda (opzionale)
- Libera programmazione di tutti i parametri
- Calendario ed orologio interno
- Visualizzazione del tempo di prova
- Compensazione della temperatura
- Memorizzazione dei rapporti personalizzabili



**MISURATORI DI PRESSIONE PORTATILI****MICROMANOMETRO ELETTRONICO**

		PREZZI NETTI	EURO
	SP014	Si-PM3 Sauer mann Palmare con APP	124,00
		NON adatto a prove tenuta	NETTO

Caratteristiche Si-PM3:

- Campo di misura: +/- 1500 mm H2O
- Risoluzione: +/- 0,1 mm H2O
- Precisione: +/- 1,5%
- Pmax statica 7500 mm H2O
- Pulsante "HOLD" di memoria
- Tubetti al silicone compresi
- Unità di misura: mmH2O/Pa/hPa/mbar/Psi
- Azzeramento automatico (autocalibrazione)
- Alimentazione: 3 pile AAA 1,5V Compresse
- Ingombro ridottissimo: 70mm x141mm x33mm
- APP dedicata

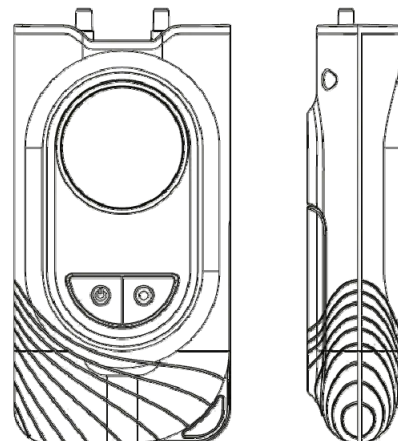

Manometri ad acqua

		EURO	
	SP108	MA138 Manometro a U in custodia Scala 0/600 mm H2O	74,00
	SP110	Tubo silicone 5x8 mm Prezzo mt.1	7,00
	SP111	Tubo silicone 7x10 mm Prezzo mt.1	9,00

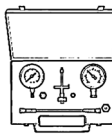
**KIT TARATURA POMPE GASOLIO****PUMP-TEST TECNOCONTROL**

		EURO	
	SP001	PU104Tecnoccontrol Cassetta per controllo e taratura pompe gasolio	85,00
		Comprende: SP003, SP004, SP005	NETTO

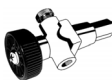
**Ricambi ed accessori**

		EURO	
	SP003	Manometro inox in glicerina Scala da 0 a 40 bar - 1/8"M	30,00
	SP004	Vuotometro inox in glicerina Scala da -1 a 0 bar - 1/8"	32,00
	SP005	Rubinetto portamanometro 1/8"M	38,00
	RF016	Flessibile gasolio cm 20 1/8"F x 1/8"M	8,00

MISURATORE di portata

		PREZZI NETTI	EURO
	SP015	Bicchiere misuratore di portata da 0 a 17 lt/min	13,00
			NETTO

BATTERIE DI RICAMBIO

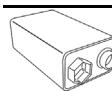
		EURO	
	SB020	Panasonic alcaline Ministilo LR6 - AAA 1,5V Confezione Pz.4	8,00
	SB021	Panasonic alcaline Stilo LR03 - AA 1,5V Confezione Pz.10	15,00
	SB022	Panasonic alcalina 9V 6LF22 (=6LR61)	8,00



**CERCAFUGHE GAS****STRUMENTI ELETTRONICI**

		PREZZI NETTI	EURO
	SP101	Tecnocontrol SE151NM Segnalazione acustica	190,00 NETTO
	SP103	Tecnocontrol SE153NM Indicatore luminoso e segnalazione acustica	248,00 NETTO
	SP095	Sauerman Si-CD3 Allarme regolabile Schermo LCD retroilluminato Autospegnimento	242,00 NETTO

Si-CD3

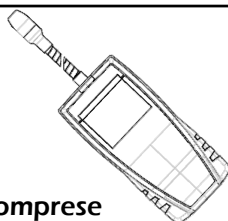
- Adatto per Metano e GPL
- Campo di misura 0-10000 ppm
- Risoluzione 1ppm
- Grande display a 4 linee
- Funzione Hold, Min, Max
- Alimentazione 4 pile 1,5V AAA comprese

**BOMBOLETTE**

		EURO	
	SP104	ECOFUGHE - ml.400 Rilevatore fughe gas spray	9,00
	SP113	TOP REVEL GAS - ml.400 Rilevatore fughe gas spray NON INFIAMMABILE	24,00

SE151NM

- Adatto per Metano e GPL
- Testina sensore flessibile
- Sensibilità 20 ppm
- Alimentazione 4 pile stilo AAA 1,5V comprese

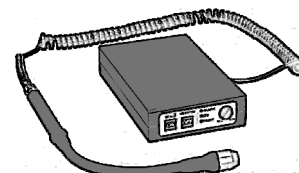
**SE153NM**

- Adatto per Metano e GPL
- Sensibilità 20 ppm
- Campo di misura 0-2000 ppm
- Concentrazione in ppm su barra LED
- Alimentazione batterie ricaricabili Ni-Cd comprese

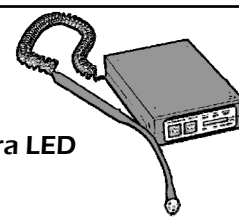
**CERCAFUGHE FREON - F-GAS****STRUMENTI ELETTRONICI**

		PREZZI NETTI	EURO
	SP099	Cercafughe elettronico WIGAM ELD-H	209,00 NETTO
	SP098	Cercafughe infrarossi WIGAM VOYAGER-IR Grande schermo LCD	437,00 NETTO
	SP096	Sauermann Si-RD3 Allarme sonoro e visivo Display con 13 LEDs: 8 per i livelli di allarme 3 per il livello sensibilità 2 livello batteria e autozero	326,00 NETTO

Si-RD3

- Segnalazione acustica
- Display a 13 leds
- Sensibilità 3 livelli, 0-3 g/anno
- Autonomia >12h
- Sonda flessibile L=cm.30
- Alimentazione 4 pile 1,5V AAA

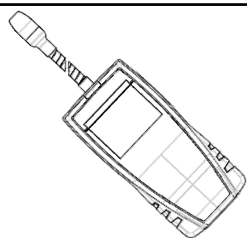
**BOMBOLETTE**

		EURO	
	AC214	Cercafughe Spray lt.1 BIG-BLU Brevetto Americano Rileva perdite fino a 18 gr/anno	42,00

ELD-H

- Segnalazione acustica
- Sensibilità 3 g/anno
- Durata sensore circa 30h
- Sonda flessibile L=cm.30
- Alimentazione 2 pile 1,5V AA

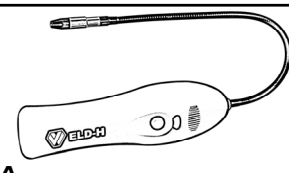
**VOYAGER-IR**

- Segnalazione acustica
- Sensibilità 3 livelli, max 4 g/anno
- Durata sensore circa 10 anni
- Sonda flessibile L=cm.40
- Alimentazione batteria ricaricabile agli ioni di litio (6h continue)

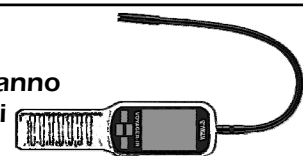
**BIG-BLU**

Composto liquido gelatinoso, forma un film che persiste fino a 30 minuti, permettendo così di rilevare le fughe di gas fino a 18 gr/anno tramite la formazione di schiuma o bolle.



TERMOMETRI E TERMOIGROMETRI DIGITALI PORTATILI

		PREZZI NETTI EURO
	ST202	TECNOCONTROL TE317DG Termoigrometro a sonde intercambiabili SONDE SO3... ESCLUSE
		177,00 NETTO

		PREZZI NETTI EURO
	ST520	WIGAM TFC502 Doppia sonda tipo K Per misura differenziale di temperatura 2 SONDE TK109 INCLUSE
		142,00 NETTO

TE317DG

- Alimentazione 1 pila 6LR61 da 9V
- Utilizza 2 sonde sia tipo K che Pt1000
- Campo di misura -20/+120 °C
- Risoluzione temperatura 0,1°C
- Risoluzione umidità 0,05%
- Precisione temperatura +/- 0,1°C
- Precisione umidità +/- 2%
- Tasto memoria Max/Min
- Autospegnimento dopo 5 min
- Autonomia 20h

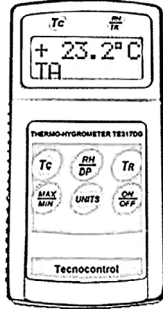



TFC502

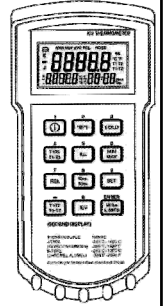



- Alimentazione 1 pila 6LR61 da 9V
- Completo di 2 sonde K a filo
- Campo di misura -200/+1375 °C
- Risoluzione temperatura: 0,1°C
- Precisione temperatura: +/- 0,05%
- Autonomia 100h

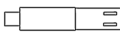

Sonde ricambio WIGAM x TFC502

		EURO
	ST521	TK109 Sonda K a filo mt.3 -50/+200°C
		34,00
	ST522	TK109-STRIP Sonda a filo mt.3 con velcro -50/+200°C
		48,00
	ST523	TK107 Sonda K a morsetto -50/+120°C
		168,00

Sonde TECNOCONTROL x TE317DG

		EURO
	ST210	SO390 - Sonda temperatura e umidità - Sonda fissa 20/+60°C - 95%UR
		155,00
	ST213	SO375 Sonda ambiente Pt1000 -20/+100°C con cavo
		132,00
	ST211	SO374 Sonda immersione Pt1000 -20/+100°C con cavo
		132,00
	ST212	SO376 Sonda a contatto Tipo K -20/+120°C con cavo
		132,00

A SONDA FISSA

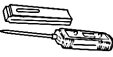
		PREZZI NETTI EURO
	ST006	TECNOCONTROL TE323 Termometro tascabile AUTOSPEGNIMENTO
		40,00 NETTO

TASCABILE

		PREZZI NETTI EURO
	ST206	SAUERMANN Si-TT3 Termometro differenziale a sonde intercambiabili Display LCD retroilluminato 2 SONDE K INCLUSE
		126,00 NETTO

TE323 - Alimentazione 1 pila LR44 (Compresa)

- Sonda fissa Ø 4 mm L=100mm
- Campo di misura da -40 a +150 °C
- Risoluzione 0,1 °C
- Precisione +/- 1 °C



A INFRAROSSO

		PREZZI NETTI EURO
	ST301	GEL AR300 Termometro a infrarosso Display digitale Puntatore laser Spot Ratio 12:1
		87,00 NETTO

Si-TT3

- Alimentazione 3 pile LR03 AA 1,5V
- Utilizza 2 sonde sia tipo K che Pt1000
- Campo di misura -200/+1300 °C
- Sonda 1: -40/260°C
- Sonda 2: -40/400°F
- Risoluzione 0,1°C
- Precisione +/- 0,4°C
- Tasto Hold/Max/Min
- Autospegnimento dopo 10 min
- Autonomia 400h
- Ingombro ridottissimo:
70mm x141mm x33mm

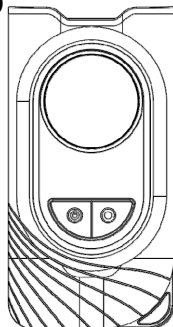

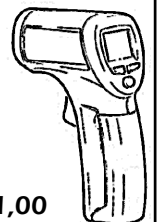

AR300

- Campo misurazione -32/+400°C
- Precisione +/- 2°C
- Misurazione in 500 millisecondi
- Alimentazione 1 batteria 9V
- Rapporto distanza 12:1
- Coefficiente emissività regolabile 0,10/1,00



**STRUMENTI PROFESSIONALI****MULTIMETRI PROFESSIONALI**

	PREZZI NETTI	EURO
	SM115	UNIKS M23 Digitale con autorange Guscio antiurto Coppia di puntali a corredo
		70,00 NETTO
	SM120	WIGAM Clamp-One (F-Gas) Pinza amperometrica digitale Coppia di puntali a corredo
		105,00 NETTO

Uniks M23

- Alimentazione 2 pile AAA 1,5 V
- Tensione DC : 400mV/4 - 40 - 400 - 600 V
- Tensione AC : 4 - 40 - 400 - 600 V
- Corrente :
400/4.000µA - 40/400mA DC/AC
- Resistenza :
400 - 4k - 40k - 4.000K - 4M - 40M Ω
- Frequenza :
da 9,999 Hz a 9.999k Hz
- Capacità :
40/400nF - 4/40/400/4.000 µF
- Prova diodi acustica
- Prova continuità

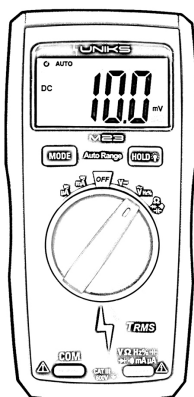
**ALTRI STRUMENTI**

	PREZZI NETTI	EURO
	SA721	Conduttivimetro HANNA DIST3 Misura la concentrazione di additivi e trattanti negli Impianti termici
		75,00 NETTO
	SA724	PHmetro HANNA Checker-Plus Misura l'acidità residua per determinare la necessità di sostituire l'additivo
		63,00 NETTO
	SA723	Rifrattometro RHA200 Strumento per la misura del punto di congelamento dei glicoli
		50,00 NETTO
	ST205	Termoanemometro Si-VV3 Sauermann Misura velocità, portata e temperatura Display LCD retroilluminato
		116,00 NETTO

Wigam CLAMP-ONE

- Alimentazione 1 pila 6LR61 da 9V
- Tensione DC :
400mV/4 - 40 - 400 - 1000 V
- Tensione AC :
4 - 40 - 400 - 750 V
- Corrente DC : 200 - 1000 A
- Corrente AC : 400 - 1000 A
- Resistenza:
400-40K-400K-4M-40M Ω
- Capacità :
512nF - 5,12/51,2/100 µF
- Frequenza: da 5,12 Hz a 5,12 MHz
- Prova diodi acustica

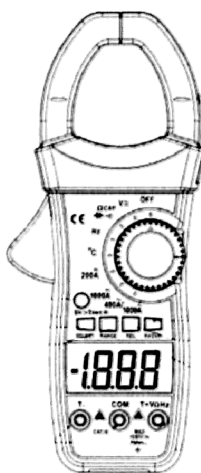
**DIST3:**

- Campo di misura: 0/1999 µSiemens
- Display digitale
- Compensazione automatica temperatura
- Precisione: +/- 2%
- Alimentazione 4x1,5V pile AAA

**CHECKER PLUS:**

- Campo di misura: 0/14 pH
- Display digitale
- Precisione: +/- 0,2 pH
- Elettrodo sostituibile
- Alimentazione 1 batteria
CR2032 1,5V

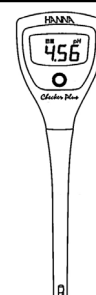
**RHA200:**

- Compensato in temperatura
- Misurazione fino a -50°C

**Fluidi misurabili:**

- glicole etilenico
- glicole propilenico
- fluido di batterie

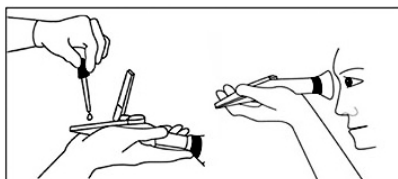

Il funzionamento dei rifrattometri è molto semplice: è sufficiente versare poche gocce sulla lente e visualizzare il risultato attraverso l'ottica

Si-VV3:

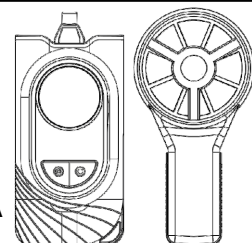

- Campo di misura:
Velocità da 0,4 a 30 ms
Portata da 0 a 9999 m³/h
Temperatura da -10 a +60 °C
- Tasto Hold/Min/Max
- Alimentazione 3 pile 1,5V AAA



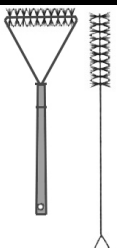
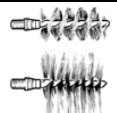

**ASPIRATORI PROFESSIONALI SOTECO**

		PREZZI NETTI	EURO
	SA006	TECO MICRO - 1.200W ASPIRANTE/SOFFIANTE Cinghia tracolla, fusto lt.5 Con accessori polvere, ideale per caldaie murali.	124,00 NETTO
	SA004	TECO SET - 1.200W ASPIRANTE/SOFFIANTE accessori polvere, fusto lt.9 in plastica, cinghia tracolla, ideale per caldaie murali.	207,00 NETTO
	SA008	TECO VS1/27 - 1.200W ASPIRANTE Fusto INOX lt.27 Aspira liquidi Accessori polvere	252,00 NETTO

SCOVOLI PER PULIZIA CALDAIE

			EURO
	SA040	Kit scovoli per murali Confezione Pz.10 misure assortite	58,00
	SA019	Scovolini pulizia Ø30mm L=cm.100 - Ottone	6,00
	SA020	Scovolini pulizia Ø35mm L=cm.100 - Nylon	7,00
	SA021	Scovoli tondi Ottone Ø30/40/50/60/70/80 mm filetto 12 MA	7,00
	SA023	Asta con anello cm.100 filetto 12 MA	12,00
	SA024	Asta prolunga cm.50 filetto 12 MA	9,00
	SA027	Asta prolunga cm.100 filetto 12 MA	10,00
	SA025	Asta flessibile cm.20 filetto 12 MA	11,00
	SA026	Asta flessibile cm.100 filetto 12 MA	17,00

Minicompressore POWERPLUS

			EURO
	SP503	Minicompressore gonfiavasi POWX1700	80,00 NETTO
	SP507	Batteria di ricambio per POWX1700	38,00 NETTO
	SP504	Prolunga per vasi - Cm.20	13,00

Ricambi ed accessori per aspiratori

			EURO
	SA517	Cartuccia filtro carta TECO MICRO	15,00
	SA516	Filtro carta TECO MICRO Confezione Pz.10	27,00
	SA514	Filtro carta per TECO SET Confezione Pz.10	40,00
	SA507	Filtro panno TECO SET	22,00
	SA508	Filtro nylon TECO SET	16,00
	SA512	Filtro panno conico W20/S nuovi modelli	29,00
	SA503	Filtro panno W20/S vecchi modelli	22,00
	SA504	Filtro nylon W20/S vecchi modelli	25,00
	SA513	Filtro panno conico W40/AR55 nuovi modelli	39,00
	SA501	Filtro panno W40 vecchi modelli	32,00
	SA502	Filtro nylon W40 vecchi modelli	29,00
	SA526	Motore ricambio 1080W TECO SET, W20/S, W40	186,00
	SA505	Tubo flessibile mt.2,5 con attacchi per W20/S	45,00
	SA515	Tubo flessibile per SET e MICRO Prezzo al metro	10,00
	SA523	Lancia piatta PVC	10,00
	SA522	Pennello PVC	10,00
	SA524	Spazzola PVC	19,00
	SA521	Riduzione PVC	10,00
	SA527	Prolunga mt.0,5 PVC	10,00
	SA510	Tubo acciaio mt.1	20,00
	SA511	Portascovolo acciaio Attacco filetto 12 MA	33,00

POWX1700 - Peso (batteria inclusa) 1,1 Kg
Minicompressore gonfiavasi completo di batteria,
manometro e tubo, fornito in valigetta.
Portata 35 l/min
Batteria Li-Ion 18 V - 1500 mAh
Pressione massima 8 bar
Tempo carica circa 1 h

**POMPE E PRODOTTI DISINCROSTANTI****Pompe disincrostanti calcare**

		PREZZI NETTI	EURO
	SA205	GEL BABY13 Con Invertitore di flusso Serbatoio lt. 13	428,00 NETTO

GEL BABY 13:

- 220V - HP 0,17
- Portata 28 lt/min
- Prevalenza mt. 10
- Protezione: IP54
- Peso: 8Kg
- Dimensioni: 46x28x52 (L-H-P)



		PREZZI NETTI	EURO
	SA201	GEL BOY C10 Prevalenza mt. 10, portata 28 lt/min, serbatoio lt. 15 SU ORDINAZIONE	377,00 NETTO
	SA203	GEL BOY C20 Prevalenza mt. 20, portata 39 lt/min, serbatoio lt. 24 SU ORDINAZIONE	590,00 NETTO
	SA204	GEL BOY C30 Con Invertitore di flusso Prevalenza mt. 20, portata 39 lt/min, serbatoio lt. 24 SU ORDINAZIONE	662,00 NETTO

Pompe lavaggio impianti termici

		PREZZI NETTI	EURO
	SA425	GEL LL SUPERFLUSH 30 Con invertitore di flusso SU ORDINAZIONE	883,00 NETTO
	SA426	GEL LL SUPERFLUSH 40 Con invertitore di flusso Carrellata SU ORDINAZIONE	1.300,00 NETTO

Complete di rubinetti di mandata, ritorno, scarico fanghi e carico acqua dalla rete idrica per lo svuotamento, il risanamento ed il riempimento dell'impianto termico (Prodotti a pag. 128)

GEL LONG LIFE SUPERFLUSH 30:

- 220V - HP 0,45
- Portata Max 39 lt/min
- Prevalenza mt. 20
- Serbatoio 24 litri

GEL LONG LIFE SUPERFLUSH 40:

- Completa di ruote
- Adatta per grossi impianti
- 220V - HP 0,75
- Portata Max 102 lt/min
- Prevalenza mt. 22
- Serbatoio 40 litri

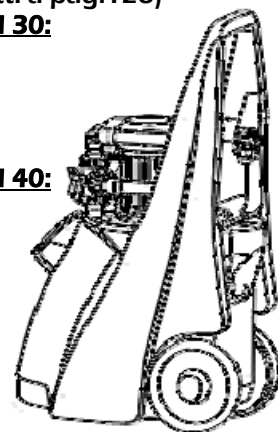
**PRODOTTI A PAG. 128****PRODOTTI DISINCROSTANTI CALCARE**

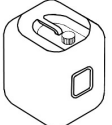
		EURO	
	SA401	GEL Boiler Cleaner D.E. Rame e Acciaio Tanica Kg. 10	68,00

Disincrostante liquido per calcare e morchie, per scambiatori e tubazioni in rame e/o acciaio, da diluire in acqua al 10/30% a seconda dello stato di incrostazione.

Indicatore di esaurimento a viraggio di colore.

Si consiglia, al termine della disincrostazione, di effettuare un lavaggio dell'acidità residua con Boiler Cleaner "N"

Con inibitore per Zinco e leghe leggere

		EURO	
	SA413	GEL Boiler Cleaner P.Z. Polvere, barattolo Kg. 1,5	52,00
	SA422	PINECO Ecoleghe Liquido, fusto Kg. 5	150,00

Disincrostante organico

		EURO	
	SA460	FORIDRA Idraclean L Lt. 1 NON contiene e non rilascia sostanze tossiche	37,00

Accessori e ricambi

		EURO	
	SA406	Kit riduzioni PVC Confezione Pz. 8 misure assortite	50,00
	SA416	Coppia attacchi portagomma 1/2" F Ricambio per BABYe BOY	24,00

Neutralizzante di acidità

		EURO	
	SA408	GEL Boiler Cleaner N Barattolo Kg. 1	20,00

Neutralizzante in polvere concentrato per eliminare l'acidità residua post-disincrostazione negli scambiatori. Disciogliere in acqua al 3/5% quindi mettere in circolo nell'impianto per alcuni minuti. Può anche essere utilizzato come neutralizzante definitivo delle soluzioni acide usate per le disincrostazioni.

GEL P.Z. e ECOLEGHE: Disincrostanti per calcare e morchie, per scambiatori e tubazioni in rame e/o acciaio, alluminio, ottone e leghe leggere, da diluire in acqua al 10/15%, a seconda dello stato di incrostazione.

Indicatore di esaurimento a viraggio di colore. Si consiglia al termine della disincrostazione di effettuare un lavaggio per neutralizzare l'acidità residua con Boiler Cleaner "N"

IDRACLEAN L: adatto anche per acciaio inox e plastica. Diluire dal 10 al 30% per massimo 4 ore di lavaggio.

**PRODOTTI MANUTENZIONE CALDAIE****PULIZIA CALDAIE E BRUCIATORI**

			EURO				EURO
	SA351	GEL Cleaner Spray Spray teste bruciatori ml.400	12,00		SA404	TR-ECOMIX Disincrostante in polvere lato fumi per caldaie a Gasolio - Candelotto gr.185	14,00
	SA353	ZEP Choke & Carburator cleaner Pulitore intensivo teste ml.600	27,00			SA417	GEL Boiler Cleaner FUMI PLUS Pulitore caldaie a gasolio Tanica Kg.10

Gel Cleaner: Sgrassante e detergente spray per rimuovere i residui di combustione dalle teste dei bruciatori e dagli ugelli.
Utilizzabile come disossidante e sbloccante.
Sbloccante per sciogliere ruggine ed ossido da viti e dadi. Lubrificante per proteggere le superfici.

Choke & Carburator Cleaner: Rimuove all'istante e in profondità olio, grasso e depositi carboniosi.
Asciuga velocemente e non lascia residui.
Non contiene piombo, silicone o fosforo.

TR-ECOMIX:

Polvere atossica per la pulizia del lato fumi delle caldaie a combustibile liquido e solido, introdurre direttamente nella camera di combustione con il bruciatore acceso e a regime.

Potenza caldaia Kcal/h	N° Tronchetti
fino a 60.000	2
60.000 - 120.000	4
120.000 - 240.000	4
240.000 - 600.000	6
600.000 - 800.000	8
800.000 - 1.700.000	10

Lubrificanti e disossidanti

			EURO
	GR564	Grasso MS4 al silicone gr.25	7,00
	SA352	SILICONE SPRAY - ml. 400 Lubrificante al silicone non oleoso	16,00
	SA355	WD40 - ml.400 Disossidante lubrificante professionale	19,00
	SA356	CHEM SP17 - ml.400 Solvente per elettronica Elimina lo sporco senza lasciare residui né aggredire i materiali di supporto	30,00

SILICONE SPRAY:

Spray multiuso protegge dall'umidità creando un film impermeabile.
Antiadesivo, idrorepellente e sigillante.

WD40:

Lubrifica, elimina cigolii, sblocca, elimina l'umidità, previene la ruggine e protegge tutte le superfici metalliche. Rimuove macchie di grasso, catrame e colla da qualunque superficie non porosa. Elimina l'umidità dai cortocircuiti e previene la ruggine. Penetra rapidamente per capillarità nelle minime porosità del metallo, attraversando così ruggine e strato corrosivo. Lubrifica i meccanismi in modo pulito senza attirare polvere e sporizia.

SP17-ELECTRO:

Rimuove lo sporco senza aggredire le protezioni dei componenti. Scioglie unto e depositi evaporando velocemente. Non aggredisce le parti in plastica.

CLEANER FUMI PLUS:

Liquido per la pulizia lato fumi studiato per rimuovere facilmente sia i depositi fuliginosi che le incrostazioni incombustibili.
Gli speciali agenti bagnanti penetrano nelle incrostazioni ammorbidendole.
La riaccensione della caldaia provoca il distacco delle scorie divenute secche e friabili.
Vaporizzare direttamente sulla fuliggine.

Sgrassante

			EURO
	SA162	ECONET Erogatore ml.750 Spray sgrassante	18,00

ECONET:

Prodotto ideale per pulire e sgrassare caldaie, testate di bruciatori, pavimenti di centrali termiche. Può essere utilizzato anche per la pulizia dei cerchi d'automobili e comunque su tutte le superfici da sgrassare.
Spruzzare lentamente Econet uniformemente sulle superfici, lasciando agire per alcuni secondi quindi asciugare.
Nel caso in cui si impieghi il prodotto su parti in alluminio, sciacquare abbondantemente con acqua onde evitare la formazione di aloni.

**PRODOTTI PULIZIA CALDAIE - LATO FUMI****Kit TOTAL DEFENCE - LATO FUMI**

			EURO
	SA366	Kit pulizia scambiatori per caldaie a condensazione	182,00
	SA367	Liquido detergente alcalino Ricambio Lt.1 - AL Scambiatori in alluminio	14,00
	SA368	Liquido detergente alcalino Ricambio Lt.1 - STEEL Scambiatori in acciaio	14,00
	SA364	Coltellino di ricambio	26,00
	SA365	Pompa erogatrice ricambio	66,00

Il Kit SA366 comprende 2 Lt di detergente liquido alcalino, due spruzzatori, 1 pompa per risciacquo, una spazzola, 1 coltellino e 1 lama ricambio, 1 tubo di scarico delle morchie.

SPECIFICARE PER ALLUMINIO O ACCIAIO IN FASE DI ACQUISTO DEL KIT

Prodotti detergenti

			EURO
	SA165	PINECO Ecofiltri - Lt.1 Specifico per filtri	30,00
	AC240	DK-SAN RTU - Lt.1 - PMC Detergente disinfettante pronto all'uso (diluito 2,5%)	20,00
	AC241	DK-SAN - Lt.5 - PMC Detergente disinfettante concentrato Da diluire dal 2,5 al 5%	108,00

ECOFILTRI

Deterge e sgrassa filtri, batterie alettate ed altri componenti degli impianti di condizionamento.

Diluire 1 parte di prodotto in 10 parti di acqua. Può essere impiegato per il lavaggio manuale, a spruzzo, e per immersione.

DK-SAN

Particolarmente adatto per disinfettare e pulire pavimenti, pareti, attrezzi e utensili, contenitori e filtri. Efficace su Legionella Pneumophila, quindi è adatto per la disinfezione di unità trattamento aria (come split, fancoils e dispositivi di raffrescamento ambiente).

Diluire in acqua 1% -5%. Tempo di contatto almeno 5 min. Utilizzabile in ammollo, spray o nebulizzato.

Registrato come disinfettante al ministero della Salute. PMC n. 18340

RTU

Pronto all'uso. PMC n° 20863

CHEM - Per caldaie a condensazione

			EURO
	SA362	TA88 - DECACOMB AL Specifico per alluminio/silicio Lt.1	50,00
	SA363	TA90 - DECACOMB Specifico per acciaio inox Lt.1	50,00

Decacomb rimuove ossidi e residui di combustione dalle superfici degli scambiatori di tutti i tipi di caldaie da riscaldamento penetrando in profondità. Decompone i depositi trasformandoli in composti volatili e lavabili dall'acqua.

Contiene speciali inibitori di corrosione che tengono sotto controllo l'attacco acido e rallenta il fenomeno della corrosione a carico delle superfici metalliche. Contribuisce a ripristinare il corretto scambio termico.

Risciacquare abbondantemente con acqua, ripetere se necessario.

MODALITA' D'USO**A spruzzo:**

Rimuovere i residui grossolani, applicare con l'erogatore, nebulizzare e lasciare agire per circa 10 minuti.

Per immersione (solo TA88):

Diluire in acqua al 30%, lasciar agire max 15 minuti.

**FORIDRA - LATO ACQUA**

			EURO
	SA465	FORIDRA Idraclean caldaia Disincrostante non corrosivo per gli scambiatori delle caldaie murali - Lt.5	83,00
		FORIDRA - CLEAN TANK Contenitore pressurizzabile per lavaggio con Idraclean SU ORDINAZIONE	

IDRACLEAN CALDAIA

Rimuove le incrostazioni da ossidi metallici dai circuiti primari delle caldaie, anche a condensazione.

Va usato con CLEAN TANK, diluito in acqua dal 30 al 50 % e fatto girare col circolatore della caldaia da 4 a 8 ore, poi risciacquare.

Compatibile con tutti i metalli (anche alluminio) e plastiche.

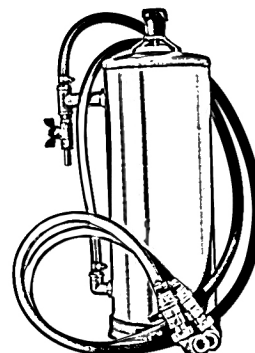

**RISANANTI PER IMPIANTI TERMICI****GEL**

			EURO
	SA423	LONG LIFE 800 Strong Risanante Rapido Per impianti tradizionali - lt.1	64,00
	SA427	LONG LIFE 410 Per impianti tradizionali e a pavimento - lt.1	42,00

**DOPO L'UTILIZZO DI UN PRODOTTO RISANANTE
UTILIZZARE SEMPRE UN ADDITIVO
A PROTEZIONE DELL'IMPIANTO**

Per rimuovere fanghi, depositi calcarei e ossidi di ferro negli impianti di riscaldamento.

La completa eliminazione dei depositi avviene svuotando l'impianto e col successivo risciacquo.

Long Life 800:

A forte azione disperdente e risanante per la rimozione di elevate presenze di ossidi metallici e incrostazioni presenti in impianti di riscaldamento in condizioni critiche.

Può essere utilizzato su tutti i materiali metallici compreso l'alluminio.

Diluire 1% e far circolare per almeno 3h (max 6H) con LONG LIFE SUPERFLUSH (Pag.125)

Long Life 410:

Prodotto risanante non acido per la rimozione di fanghi, residui di corrosione e depositi formati nel tempo negli impianti di riscaldamento tradizionali e a pavimento.

Può essere utilizzato su tutti i materiali metallici compreso l'alluminio.

Diluire all'1% e far circolare per almeno 6 ore con LONG LIFE SUPERFLUSH (Pag.125) o con la pompa dell'impianto per 8 giorni.

TURAFALLE

			EURO
	SA175	GEL LONG LIFE SEALER Sigillante liquido Confezione Lt.1	65,00

Prodotto liquido autosigillante per l'eliminazione di piccole perdite negli impianti di riscaldamento.
Non adatto a tubazioni di acqua sanitaria

Long Life SEALER:**Dosaggio:**

1% e lasciare nell'impianto, ripetere se necessario

FORIDRA

			EURO
	SA463	IDRATERM 240 Risanante non acido e non corrosivo per vecchi impianti di riscaldamento Tanica lt.5	102,00
	SA471	PULIPRO' MINI - KIT Pacchetto per pulire impianti fino a lt.100	79,00
	SA472	PULIPRO' - KIT Pacchetto per pulire impianti fino a lt.200	147,00

IDRATERM240:

Rimuove i depositi di ossidi metallici e fanghi dai vecchi impianti di riscaldamento.

Il lavaggio dell'impianto va effettuato introducendo il prodotto diluito al 5% che va fatto circolare da 3 a 30 giorni con il circolatore della caldaia (a caldo o a freddo) o per 2 ore con pompa IDRAFLOW.

Al termine della pulizia risciacquare bene l'impianto fino ad avere acqua pulita in tutto il circuito ed introdurre un protettivo IDRATERM.

- Compatibile con tutti i metalli (incluso l'alluminio)
- Compatibile con le materie plastiche

PULIPRO' MINI:

La confezione contiene 1 kg di IDRATERM 800, idoneo alla pulizia dell'impianto ad alta efficacia ed a basso dosaggio, con un effetto pulente rapido, adatto a rimuovere gli ossidi metallici negli impianti, nuovi o vecchi senza problemi di circolazione, ed 1 kg di protettivo a pH neutro IDRATERM P100, che permette di evitare fenomeni corrosivi, previene le incrostazioni e la formazione di gas.

Dosaggio 1% (entrambi i prodotti)

- Massimizza l'efficienza energetica
- Prodotti a pH neutro
- Conforme a norme UNI8065

PULIPRO':

Come PULIPRO' MINI ma la confezione contiene 2kg di ognuno dei prodotti.

Conduttivimetro

			PREZZI NETTI EURO
	SA721	HANNA DIST3 Alimentazione 4 batterie 1,5V AAA	75,00 NETTO

Necessario per misurare la concentrazione degli additivi e trattanti nell'impianto termico e verificare il corretto risciacquo dopo il lavaggio. Campo di misura: 0/1999 µS (MicroSiemens)
Precisione: +/- 2% - Compensazione temperatura automatica

**ADDITIVI E PROTETTIVI PER IMPIANTI TERMICI****FORIDRA**

			EURO
	SA461	IDRATERM P100 Inibitore di corrosione, filmante e antincrostante a pH neutro - lt.1	43,00
	SA462	IDRATERM P700 Battericida e biocida per pulire e proteggere impianti a bassa temperatura - lt.1	39,00
	SA481	PULIPRO' Eco MINI - KIT Pacchetto per bonificare e proteggere un impianto fino a 100 Lt a SCARICO ZERO	160,00
	SA482	PULIPRO' ZERO 200K Pacchetto per bonificare e proteggere un impianto da 200 Lt a SCARICO ZERO	332,00
	SA483	PULIPRO' ZERO 400K Pacchetto per bonificare e proteggere un impianto da 400 Lt a SCARICO ZERO	537,00
	SA480	PULIPRO' Eco MINI SPRAY Pacchetto per bonificare e proteggere un impianto fino a 100 Lt a SCARICO ZERO tramite bomboletta spray	206,00

GEL

			EURO
	SA170	GEL LONG LIFE 100 lt.1 Inibitore di corrosione per impianti termici	52,00
	SA172	GEL LONG LIFE 710 lt.1 Biocida - Sanitizzante per impianti a pavimento	57,00

Long Life100: Prodotto non acido per il controllo dei fenomeni corrosivi e delle incrostazioni nelle caldaie e negli impianti di riscaldamento. Garantisce una totale efficacia su tutti i materiali metallici compreso l'alluminio. Utilizzabile con qualsiasi tipo di acqua e grado di durezza.

Dosaggio: 1% - Reintegro consigliato 1-3 anni

Long Life710: Prodotto non ossidante per la eliminazione della carica batterica presente negli impianti a pavimento.

Dosaggio impianto contaminato: Diluire al 0,5% e far circolare insieme a LL410 o LL800 diluito all'1%, con pompa LONG LIFE SUPERFLUSH (Pag.125) o circolatore dell'impianto (con i tempi del pulitore usato) Svotare, sciacquare e aggiungere LL100 diluito al 1% + LL710 diluito al 0,5%.

Dosaggio impianto nuovo: 0,5% e lasciare nell'impianto. Reintegro annuale.

IDRATERM P100:

Evita le corrosioni su tutti i metalli (incluso l'alluminio) e materie plastiche, incrostazioni fino a 25°F, la formazione di gas e mantiene pulito l'impianto. È opportuno effettuare il lavaggio impianto prima di introdurre il protettivo/filmante. Prodotto conforme alla Norma UNI 8065:2019 (per impianti di climatizzazione invernale e/o estiva).

IDRATERM P700:

Se introdotto con IDRATERM 400, 800, 805, 240 o 280 in fase di pulizia, aiuta ad eliminare i batteri negli impianti a bassa temperatura o misti. Se introdotto in fase di protezione con IDRATERM P100 evita la proliferazione batterica. Prodotto conforme alla Norma UNI 8065:2019 (per impianti di climatizzazione invernale e/o estiva).

PULIPRO' ECO MINI:

Contiene 1 filtro defangatore IDRAMAG MINI e 1 Kg di IDRATERM 130 (IDRATERM P100 + 300) idoneo a risanare e proteggere con la tecnologia **SCARICO ZERO 1** appartamento con basso contenuto di ossidi metallici.

In caso di impianto molto sporco si consiglia l'utilizzo dei pacchetti PULIPRO' ZERO, o effettuare il lavaggio dello impianto con prodotti IDRATERM.

IDRATERM 130 è idoneo a portare in sospensione gli ossidi metallici e permette di evitare fenomeni corrosivi, previene le incrostazioni e la formazione di gas.

PULIPRO' ECO MINI SPRAY:

Come sopra ma il pacchetto contiene 1 filtro defangatore con valvola scarico inclusa IDRAMAG MINI-S e 1 bomboletta da 300ml di IDRATERM 130-S

PULIPRO' ZERO:

Il pacchetto PULIPRO' ZERO contiene il filtro defangatore IDRAMAG (200) o IDRAMAG XL (400) ed i prodotti idonei a bonificare e proteggere a **SCARICO ZERO 1** appartamento con impianto termico ad alta temperatura.

Oltre al filtro la confezione **200** contiene 1 kg di **IDRATERM 300**, prodotto idoneo a portare in sospensione gli ossidi metallici ed 1 kg di protettivo a pH neutro **IDRATERM 110**, che permette di evitare fenomeni corrosivi, previene le incrostazioni e la formazione di gas. La confezione **400** contiene 2kg di ciascun prodotto.

Il prodotto IDRATERM 110 vanta la certificazione BUILD-CERT che garantisce la giusta protezione all'impianto.

Una volta installato il filtro IDRAMAG ed aver caricato i 2 prodotti IDRATERM nell'impianto, basterà pulire periodicamente il filtro per avere una continua pulizia e protezione dell'impianto.

Pompa per carico additivi

			PREZZI NETTI EURO
	SA206	Pompa manuale GEL AIR FORCE 3 Per carico additivi Serbatoio lt.3 Pmax 3 bar	72,00 NETTO

GEL AIR FORCE 3

Per caricare in pressione additivi condizionanti su impianti di riscaldamento ad elementi radianti e a pavimento. Completa di attacchi e riduzioni per attacco radiatore.

**CONDIZIONANTI PER IMPIANTI**

			EURO
	SA421	CHEM TA100 POCKET Polvere per impianti termici Busta da g.60 - fino a lt.200	48,00
	SA440	CHEM TA65 ALLARM MAG Decapante pulitore protettivo Lt.1	48,00
	BK302	PINECO Ecolisi - lt.1 Protettivo anti gas ed antielettrolisi per impianti	38,00

TA100 e TA65:

Stabilizzano il PH, studiati per tutti i tipi di metalli e materiali plastici. Restano in modo permanente nell'impianto prevenendo la corrosione, le incrostazioni e la formazione di alghe.

ECOLISI:

Aggiungere all'acqua pulita dell'impianto diluito all'1%. Evita la formazione di incrostazioni, fanghi, e del gas tipico degli elementi in alluminio.

GUARNIZIONI, SIGILLANTI E IGIENE PERSONALE**Guarnizioni esenti amianto**

			EURO
	GG006	Guarnizione 1/8" Confezione Pz.10 Confezione Pz.100	2,00 18,00
	GG005	Guarnizione 1/4" Confezione Pz.10 Confezione Pz.100	2,00 18,00
	GG004	Guarnizione 3/8" Confezione Pz.10 Confezione Pz.100	2,00 18,00
	GG001	Guarnizione 1/2" Confezione Pz.10 Confezione Pz.100	2,00 18,00
	GG002	Guarnizione 3/4" Confezione Pz.10 Confezione Pz.100	3,00 25,00
	GG003	Guarnizione 1" Confezione Pz.10 Confezione Pz.100	4,00 32,00
	GG010	In gomma per bocchettoni 1" - Confezione Pz.10 Spessore mm.3	4,00
	GG011	In gomma per bocchettoni 1"1/2 - Confezione Pz.10 Spessore mm.3	6,00

Per confezioni da Pz. 1000 prezzi speciali

Sigillanti

			EURO
	RF200	Sigillafiletto anaerobico LOXEAL 58-11 - 100 ml. DIN-DVGW	42,00
	RF212	Guarnizione liquida LOXEAL 58-31 - 75 ml Temperatura - 55 / + 150°C	39,00
	RF210	Attivatore spray LOXEAL 11 Acceleratore di indurimento dei sigilla filetti - 200 ml.	29,00
	SA160	SALDASYSTEM Stucco bicomponente Riparatutto-rapido. Anche sott'acqua. Indurisce in pochi minuti.	23,00

Teflon

			EURO
	RF205	TEFLON DVGW uso gas Bobina PTFE 1/2"	2,00
	RF204	TEFLON DVGW uso gas Bobine PTFE 1/2" Confezione Nr.10	12,00
	RF208	TEFLON ROSA -Tmax 140° Bobina PTFE 1/2" Per alta temperatura adatto per impianti solari e vapore	8,00
	RF203	TEFLON Bobina PTFE 3/4" gialla A norma DIN-DVGW	10,00
	RF220	LOCTITE 55 - mt.150 Sigillafiletto a filo di teflon omologato DVGW	33,00
	RF207	NASTRO alluminio adesivo h.50 mm x mt.50	22,00
	RF209	FACOT - Silicon Tape Sigillante ad effetto dinamico Riposizionabile - Adatto per alte temperature	10,00

SILICON SEALING TAPE E' un nastro in fibra sintetica impregnato con un particolare mastice non indurente. Sigilla raccordi filettati di qualunque diametro e materiale, adatto per gas (vapore, GPL, metano), acqua potabile, acidi, riscaldamento e pannelli solari. E' un sigillante dinamico in quanto si adatta a tutti i filetti ed a qualsiasi materiale ed è **riposizionabile** anche a distanza di anni.

LOXEAL 58-11 Utilizzato in sostituzione di canapa o teflon, è omologato per gas, GPL ed acqua potabile, a norme DIN/DVGW. Indurisce in 15/30 minuti. (5 minuti abbinato a LOXEAL11)
LOXEAL 58-31 Per sigillare le superfici piane, sostituisce le guarnizioni preformate con una elastica e flessibile, recupera fino a 5 decimi di mm. Indurisce in 30minuti.

Igiene personale

			EURO
	SA032	FERRARI Pasta lavamani Kg.1 Concentrata ad alto potere lavante	10,00